

INSTALACE SAMONIVELAČNÍHO POKLOPU VIATOP NIVEAU *rekonstrukce stávajícího poklopu*

1. Vyřízněte kolem rámu kruh, odstraňte víko poklopu a do šachty vložte záklopovou desku pro zabránění pádu vybouraného materiálu do šachty. Vybojurejte vrstvu asfaltu vč. stávajícího rámu poklopu. Obnažte korunu šachty. Zajistěte, aby koruna šachty byla čistá a zbavená všech nečistot, oleje a mastnot.



2. Zkontrolujte, zda odpovídá vzdálenost mezi korunou šachty (bez vyrovnávacího prstence) a konečným povrchem vozovky variantě poklopu.

- varianta VIATOP NIVEAU 140: min. 16 cm / max. 18 cm

- varianta VIATOP NIVEAU 200: min. 22 cm / max. 28 cm

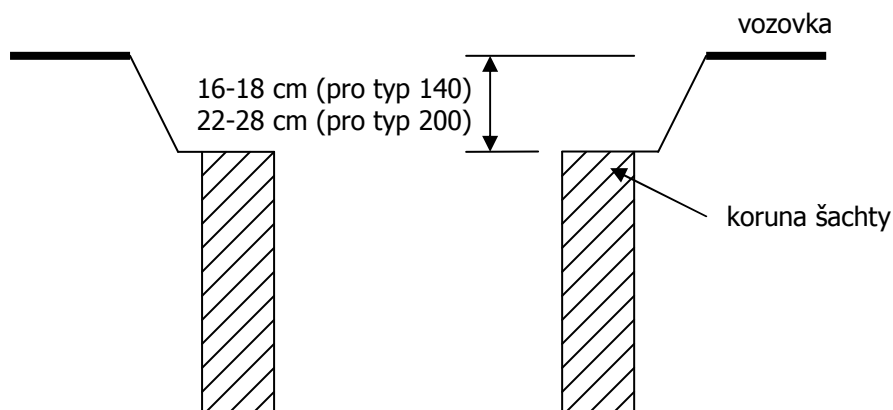

3. Instalujte betonový vyrovnávací prsteneček do roviny s vozovkou. Doporučená vzdálenost mezi vrchní hranou vyrovnávacího prstenečku a konečným povrchem vozovky je 13 cm (pro variantu 140) a 19 cm (pro variantu 200). Vyrovnávací prsteneček má vnitřní průměr 67 cm (koruna šachty je obvykle 62 cm).

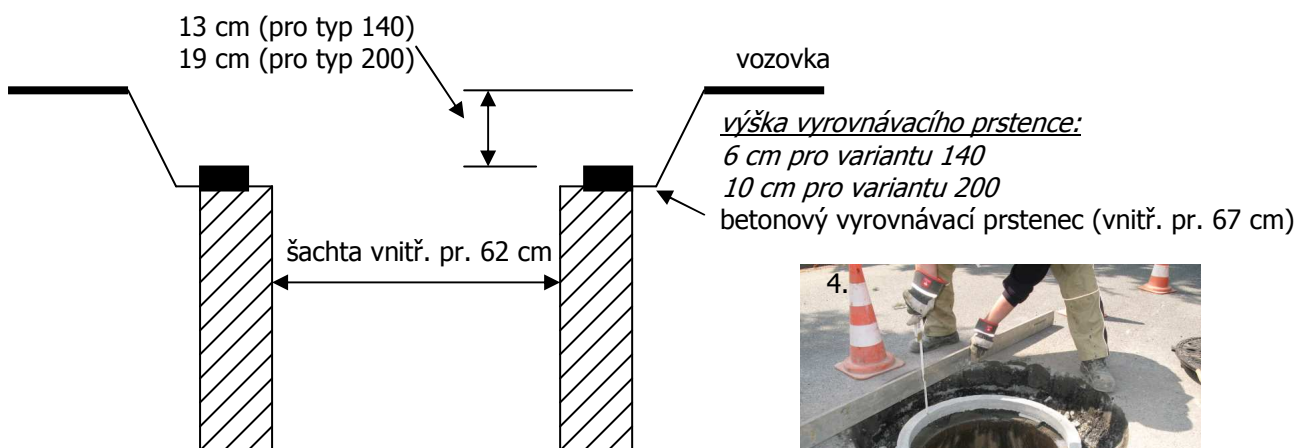

4. Instalujte kruhové rozpínací nebo nafukovací bednění, případně mezery mezi bedněním a šachtou vyplňte pískem, aby beton nevytekl do šachty. Instalaci lze provést i usazením betonového vyrovnávacího prstenečku na cementovou maltu (beton) bez použití bednění.



5. Zalijte betonem vnější část vyrovnávacího prstenečku. Instalaci lze provést i usazením betonového vyrovnávacího prstenečku na cementovou maltu (beton) bez použití bednění. Po mírném ztuhnutí betonu sundejte bednění a očistěte beton z koruny šachty (pouze z vnitřní strany).



6. Po zaschnutí betonu naneste penetraci na celou odhalenou část šachty vč. vyrovnávacího prstence a okraje vyříznutého asfaltu.



7. Nasadíte pomocné bednění pro instalaci poklopu VIATOP NIVEAU, které lze zapůjčit od dodavatele poklopu. Před nasazením doporučujeme namazat vnější stěnu olejem (popř. jiným mazivem) pro následné snadnější vytažení z asfaltu. Pomocné bednění musí sedět na koruně šachty, kdy podélná osa bednění musí být kolmá na niveletu vozovky.



8. Vypĺňte mezeru mezi vozovkou a bedněním silniční asfaltovou směsí a řádně zhutněte po vrstvách maximálně po 10 cm.





9. Ještě před ztuhnutím asfaltové směsi, točivým pohybem vzhůru vytáhněte pomocné bednění.



10. V místě kloubu a otevírání poklopu mírně vyberte asfalt (dle velikosti výstupků na rámu) pro snadnější usazení rámu. Osadte rám poklopu kloubem ve směru jízdy (aby kolo vozidla najíždělo nejdříve na kloub) do ještě stále měkké asfaltové směsi a do rámu nasadte víko poklopu. Poté poklop i s rámem zavibrujte lehkým hutnicím zařízením.





11. Dokončete instalaci poklopu zaválcováním poklopu do vozovky. Ověřte správnou nivelitu poklopu a očistěte povrch rámu a poklopu včetně manipulačních otvorů (především kloub poklopu).



12. Dodržte technologickou pauzu pro zatuhnutí asfaltové směsi dle použité asfalt. směsi, počasí a povětrnostních podmínek.